

LA BASKONIA

REVISTA ILUSTRADA

AÑO XIX

BUENOS AIRES, FEBRERO 29 DE 1912

N.º 663



El famoso explorador alabés
D. MANUEL DE YRADIER, fallecido recientemente en Vitoria

ORIGEN Y TRADICIONES DE LOS BASKOS

III

LA filología comparada no nos ha dado hasta el presente ningún resultado decisivo sobre las afinidades y orígenes de este pueblo singular.

Si emprendiendo otros derroteros, preguntamos á la historia, una interminable serie de confusiones viene á apoderarse de nosotros, complicando más y más la cuestión. También se pregunta cuáles eran los límites del país habitado por los Baskones. Del lado del Oeste ó del Sur parece que no ofrece dificultad alguna el señalarlos; los límites antiguos correspondían poco más ó menos á los límites actuales; de todos modos, los baskos eran completamente diferentes de los cántabros, sus vecinos occidentales, con los cuales se les confundió más tarde.

¿Los pueblos baskones del Norte se quedaron en los Pirineos ó se extendieron, como hoy día, sobre la vertiente norte de la cadena en Aquitania? Ha sido imposible esclarecer este punto. Ningún autor antiguo se ocupa de los *Baskones* en Aquitania.

Cuanto á querer saber si los *Baskones* y los Aquitanos eran de la misma raza, sería volver sobre la cuestión ibérica, de la que he sostenido que, aun no está resuelta. Badé, que fué al principio un adversario declarado de los orígenes ibéricos no admitía sino el que hubiera habido Baskones *cispyrineos*, pero al fin de sus días, abdicó de sus primeras creencias é hizo de los Baskones un pueblo descendiente de los iberos, como los aquitanos, asegurando que habían ocupado también la vertiente norte de los Pirineos. ¿Debemos nosotros seguirle en esta evolución? Dificilísimo es fijar los límites exactos de los valles en que se quedaron los Baskones en los Pirineos; este pueblo, al que los textos antiguos nos le presenta como turbulento y guerrero debió luchar constantemente, y sobre todo en el siglo VI, contra las incursiones, acompañadas de pillajes, llevadas á cabo sobre las ricas planicies de la Aquitania, entonces romanizada, mas soportando también el grosero yugo de los violentos franceses. A duras penas pudieron rechazar las invasiones; el poeta Fortunat pretende que los Baskones temblaron ante Chilperic, sin embargo, ellos destruyeron una armada enviada por este rey en 587 y conquistaron y ocuparon toda la Novempopulania; Dagoberto no pudo pacificarlos hasta que les otorgó el ducado nacional *Genialis*, que lleva por título «duque de Baskonia.»

Los Baskones no parece que quisieron imponer sus instituciones ni su lengua á los

Aquitanos. Por lo demás, es imposible conocer, ni aun vagamente, la naturaleza y poderío de su influencia sobre el país conquistado. Se sabe, sin embargo, que los Aquitanos se unieron varias veces á ellos para luchar contra la dominación de los franceses merovingios y carolingios. ¿Se habían convertido al cristianismo? ¿En qué época y por quién fueron ellos cristianizados? Pocos rastros verídicos quedan referentes á este extremo. Parece demostrado, que en pleno siglo VI, una gran parte de los Baskones eran aun idólatras, paganos. No siendo los últimos que el cristianismo convirtiera. Retirados en sus agrestes montañas, estaban fuera del radio de acción de los misioneros. Tal vez los que habitaban la región vecina de Papeluna practicasen el culto de Cristo, pero los montañeses, lejos de los pueblos, aunque poco, algo civilizados, quedaron adep-tos á una religión, de cuya forma y naturaleza no se conservan datos. Se ha dicho que practicaban el arte de los augures y adoraban al demonio, deduciendo por esto que ellos fuesen probablemente politeístas. Sea como sea, puede admitirse que en el siglo VI un apóstol llamado Amando, santificado después, vino á sembrar la fé cristiana en sus corazones, haciendo un gran número de prosélitos; entre ellos una mujer llamada Rietrude, que casó con un francés y se asegura murió en olor de santidad, en una abadía, á la que ella se retiró, muerto su esposo.

Amando, que evangelizó también diversos pueblos del Norte de Europa fué nombrado obispo de Maestricht. Antes del siglo VI, los visigodos que eran los dueños, al menos nominalmente, del país basko, siguieron la doctrina del herético Arius y procuró detener en su territorio el avance de las creencias católicas. Antes de Amando no conocemos ningún personaje que fuese á predicar á los baskos en contra del paganismo que profesaba.

Cuanto al apostolado de San León, no tenemos la pretensión, no de dilucidar, sino ni aun de indicar aquí las delicadas cuestiones que trae á la memoria.

Varios, entre ellos muy particularmente MM. Dubarat y de Jaugain lo han hecho, después de estudios prolijos, sin haber llegado á una conclusión definitiva.

La liturgia ruenense ha entresacado de sus libros el culto de San León, que parece demostrado no fué jamás arzobispo de Rouen. Tampoco puede fijarse la época en que llegó al país basko á predicar el evangelio ni la fecha de su martirio en Bayona. Sin embargo, su culto existía entre nosotros desde el siglo XI; así se desprende del «Libro de oro» de Bayona, que menciona una puerta de San León, en 1059.



¡POBRE BILBAO!

Cuando la calma en la capital de Bizcaya se creía asegurada merced á las resoluciones adoptadas por los partidos que se titulan de orden, vuelven los eternos díscolos á buscar pretexto para soliviantar la tranquilidad de un pueblo que, en el reposo y la paz, tiene la más eficaz base de engrandecimiento y progreso.

Un grupo de hombres que por azares de las circunstancias, llegaron á tener representación legal en el Municipio bilbaino, pretendieron de éste determinada concesión para los obreros municipales, concesión que, estamos seguros, les habría sido otorgada, si la petición se hubiera efectuado en la forma correcta á que obliga una súplica.

Pero, como tales procedimientos no están ni podrán nunca estar al alcance de gentes, cuya nombradía la deben al descaro, lo que debió suplicarse se pretendió exigirlo, y de ahí la actitud de ese Ayuntamiento negándose á conceder una cosa quizá justa, pero siempre que hubiera sido reclamada con razonamientos prudentes, que es el arma adecuada entre los hombres de buena voluntad.

Y esa negativa de una corporación, cuyos acuerdos no deben obedecer nunca á presiones de ninguna especie, ha determinado una protesta furiosa entre los elementos socialistas, que en su constante afán de causar daño, llegan hasta amenazar con una huelga general, que en estos momentos debemos de reconocer que sería para Bilbao de consecuencias deplorables.

Frente al conflicto que surge, el fracaso de esos partidos de orden puede darse como cosa segura, pues teniendo á su alcance los medios necesarios para evitar la repetición de estas sistemáticas conmociones, han dejado que el enemigo se reponga para que de

nuevo turbe la paz de un pueblo que si alguna falta cometió, fué la de mostrarse generoso y hospitalario con gentes de condición miserable, que al verse hoy con camisa limpia pretenden hacerle victima de villana explotación.

Fracasados esos partidos de orden, al pueblo bilbaino corresponde ahora velar por su tranquilidad, en la seguridad de que nadie como él podrá defender sus intereses, que constituyen la codicia de esos revolucionarios de profesión.

Y para ejercitar ese derecho sagrado, basta sólo con que el verdadero basko deponga prejuicios y convencionalismos, que sacrificar éstos para salvar algo más grande, es deber ineludible que al hombre dignifica y engrandece.

Permanecer encogido de hombros ante la amenaza de unos y la cobardía de otros, y ver cómo poco á poco un emporio de riqueza se extingue, es condición despreciable y ruín y antes que consentirlo un esfuerzo supremo se impone para sucumbir de una vez ó triunfar para siempre.

Antes que ver la suerte de Bilbao en manos de fanáticos indignos ó mercantilistas impotentes, es preferible perecer, pero luchando como buenos, como siempre supo luchar el basko cuando alguien trató de usurparle, no la riqueza, que esa se recobra, sino el honor que eso no se reconquista jamás.

Entre los socialistas á estilo de los que por allá se «usan», y Bilbao, debe mediar un abismo y por el debe despeñarse no un pueblo generoso y noble sino el intruso que trata de imponerse, usando tan arteros medios.

Si el pueblo lo comprende, la salvación es fácil, pero si sigue encogiéndose de hombros ¡pobre Bilbao!

SHANTI ULIA.

Bs. Aires, Febrero 1912

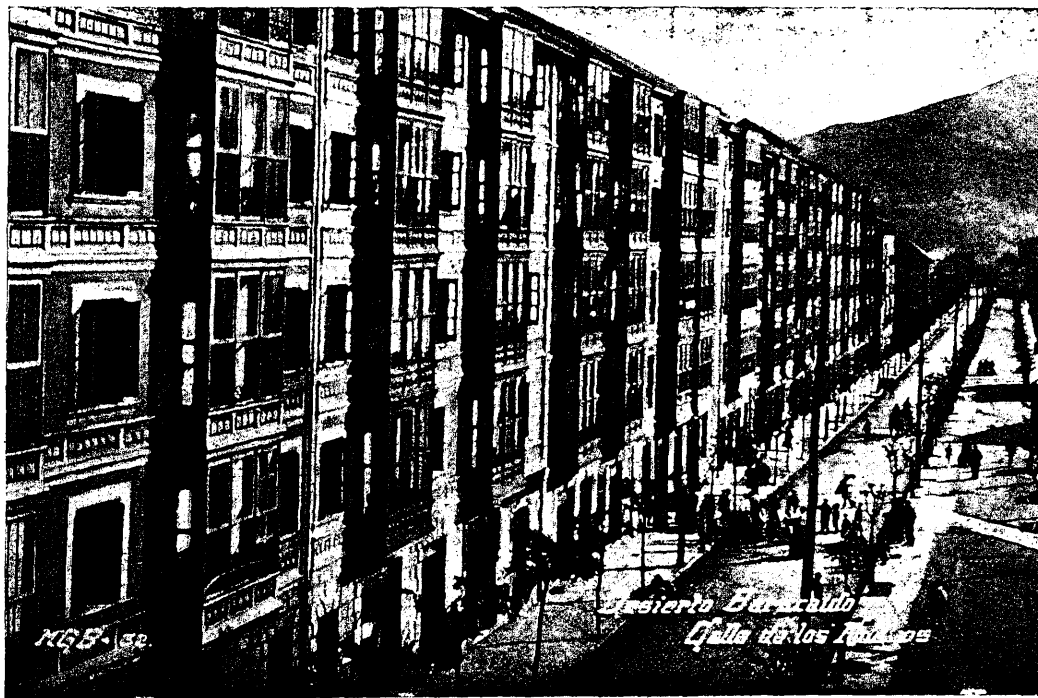

(BIZKAYA). — Desierto — Baracaldo. — Calle de los Fueros



PRECEPTOS DE HIGIENE

PROLONGACIÓN DE LA VIDA

CUIDADO INDISPENSABLE

Las tradiciones nos refieren que en los primeros tiempos de la historia del mundo, la duración de la vida era mucho más larga que hoy día. ¿Acaso no se ha pretendido que Abraham vivió algunos centenares de años? Y, sin embargo, ese venerable patriarca tenía una constitución absolutamente igual á la nuestra. ¿Por qué no seguimos el ejemplo de nuestros abuelos, que conocían el secreto de quedar por mucho tiempo sobre la tierra, conservando hasta su lozana vejez, su excelente apetito y buen humor? En la mayor parte de los casos morimos á los cincuenta años, más ó menos; los más fuertes entre nosotros, apenas llegan á los sesenta ú ochenta años; pero todos, morimos prematuramente, pues estamos constituidos en forma como para quedar sobre la tierra por mucho más tiempo, y precisamente á causa de ese hábito prematuro, tenemos tanto miedo y horror tan grande á la muerte.

Marchamos más pronto hacia la vejez, porque nosotros mismos nos envenenamos con mayor intensidad; y con un rasgo de luz genial, el profesor Metchnikoff ha iluminado la causa habitual de este envenenamiento.

Según él, la causa más frecuente de la aparición de la vejez, y por consiguiente, de la muerte, es la intoxicación de origen intestinal.

En efecto, en nuestro aparato digestivo se forman fermentaciones peligrosas, sin cesar renovadas, y venenos que son absorbidos por nuestra sangre. Arrastrados por ella, son puestos en contacto con todo nuestro organismo, que de esta suerte sufre una disminución de su vitalidad.

Los riñones y el hígado tienen la misión de eliminar todos esos tóxicos ó de destruirlos; pero, á fuerza de recibirlos y de almacenarlos, esos órganos se debilitan y pronto no están en condiciones de llenar su objeto. Durante la juventud, el individuo no se da cuenta de que se envenena, pues sus células de eliminación son jóvenes y tienen reacciones vivas. Pero, cuando la potencia reaccionaria de las células se debilita, la eliminación más lenta de los tóxicos agrega una acción perniciosa á las otras causas de intoxicación.

Para luchar contra ese proceso habitual de la vejez, hay, pues, que dirigirse directamente á la causa, é impedir las fermentaciones del intestino. Y como es imposible suprimir de ese receptáculo los peores venenos de la vitalidad humana que contiene, conviene, por lo menos, asegurar la mayor limpieza que pueda conseguirse.

Para asegurarse ese aseo bacteriológico del intestino, pueden ser empleados varios medios. El primero, de inmortal memoria, es el purgante. El doctor Guelpa, agregándole prudentemente el ayuno, hace poco lo ha vuelto á colocar en el sitio de honor que le corresponde. Los purgantes salinos, á despecho de su gusto amargo, procuran casi siempre un sentimiento de bienestar, de juventud y de buena salud, que les atrae muchas simpatías. Aunque muy difamado, el buen purgante es un excelente remedio que debe conservar todo su valor terapéutico. Sin embargo, hay para él una contraindicación formal: ¡nunca debe tomarse purgante en caso de amenaza de apendicitis!

La otra es de un valor infinitamente inferior, á causa de su acción efímera y temporaria; es el antiguo medio elogiado por Molière, el lavado intestinal que da un sentimiento de ligereza y de limpieza interior y que procura un cutis fresco y claro, y mirada más brillante; forma parte de los secretos de la belleza de las coquetas.

Por último, hay otro remedio que resulta de los trabajos de Metchnikoff y Tissier y consiste en introducir en la flora intestinal microbios buenos—microbios favorables y saludables—que, gracias á sus secreciones ácidas, convierten el ambiente intestinal en algo inhabitable para los microbios perjudiciales. Bajo forma de leche agria, de caldo de culturas, el bacilo láctico, por el mismo hecho de su desarrollo, aniquila la producción de los tóxicos intestinales y, al aliviarlo, facilita el papel eliminador del hígado y del riñón.

Esos medios son sencillos y, por lo tanto, excelentes. Si fueran aplicados más frecuentemente en el hombre sano, sin pérdida orgánica, se verían mucho menos esos síntomas mórbidos, hoy tan corrientes. ¿Por qué tantas mujeres no tienen apetito, por qué no pueden dormir, por qué esas innumerables neuralgias de que se quejan todas? ¿Por qué ese dolor reumático en el hombre maduro? ¿Por qué esos dolores de cabeza, ese color amarillo de los ojos, esas erupciones de granos, de barros y de sarpullidos en la cara? Todos esos males vienen del intestino, que malamente elimina los tóxicos que fabrica. Temeraria sería la esperanza de ver florecer la primavera de una juventud nueva, como sucedió al célebre doctor Fausto... Pero, asegurarse una vejez normal, de duración prolongada, sin males ni enfermedades, tal como es el ensueño de cada uno, puede ser realizado con muy poco cuidado.

Sabemos de cuánta utilidad es el hacer limpiar nuestras chimeneas, por lo menos una vez al año. Limpiemos, pues, nuestras chimeneas intestinales y el fuego de nuestra vida será más ardiente.

DOCTOR OX.

Historia que parece cuento

Erase una lluviosa, pero templada mañana de otoño. Marchaba silencioso por la carretera un matrimonio; ella por sendero delante, á pocos pasos detrás él. Juana Mari padecía de constantes dolores de cabeza y á implorar su curación se encaminaba la devota pareja hacia la ermita de Santa Felicia, cuya influencia para aliviar ese mal es de todos conocida en Nabarra.

Juana Mari siguiendo la costumbre de nuestras aldeanas se había levantado por detrás la falda hasta cubrir la cabeza, para preservarla de la escasa humedad, que bien sabía lo perjudicial que le era; pero con la esperanza de la curación, ansiosa de postrarse ante la imagen milagrosa y en su deseo de abrigar bien la parte enferma, se distrajo levantando no solo una falda sino también otra que por cierto era colorada, dejando al descubierto lo que no es tradicional costumbre enseñar.

Cuantos caminantes se cruzaban con nuestro simpático matrimonio, después de saludarse mutuamente soltaban como es natural estrepitosa carcajada, al contemplar la pinta de la distraída esposa. Cuando habían pasado varios, arrieros, carreteros y labradores, dijo Mari Juana á su marido: ¡Buen humor tiene hoy la gente! ¿Por qué se ríen todos, Francisco?

—No se, contestó éste, ¡como no sea por la facha que haces!

Ella que no tenía que preocuparse de postizos en el pelo, se echó inmediatamente la mano atrás, sorprendiéndose al no tocar bayeta, sino cosa muy distinta.

—¿Por qué no me has dicho cómo iba?—exclamó un poco avergonzada y un poco ofendida.

—Yo... yo...—replicó él—«Prrromesa» creía que habías hecho de ir así...

Por el arreglo.—X.



UN PINTOR BASKO EN PARIS

El genial Bonafoux, cuyas exigencias en materia de crítica de arte son bien conocidas, escribe en el «Heraldo de Madrid» una crónica que reproducimos por estar toda ella dedicada á un hijo de Baskonia.

El Pangloss español

—¿Conoce usted á un pintor que se llama Echevarría?

—No.

—¿Cómo así, habiendo él expuesto en el Salón?

Echevarría, para ser conocido de los conterráneos, ha hecho ahora algo más decisivo que exponer en el Salón; ha expuesto en la calle Caulaincourt, allá arriba, en un piso séptimo, con ventanas que dominan las techumbres del viejo Montmartre; y ha expuesto un monstruo: Cervigón.

Porque Cervigón es un monstruo, no de horror físico, como el Quasimodo de Hugo ó el Botero de Zuloaga, sino de vetustez y socarronería.

Allí está, tal como es él, casi se puede decir que en carne y hueso, con una ancianidad que debe datar de siglos, con una ironía filosófica que parece desprendida de la tranquila mudeca de Pangloss.

¡Qué imponente en medio de su humildad!... ¡Qué gran señor á través de su bohemia!... La cara, surcada de arrugas, llena de grietas, semeja un muro sobre el que ha llovido y venteado largo tiempo, y en sus ojos se refleja una burla pacífica y bondadosa, burla de quien nada tiene que aprender ni que esperar, como si este toledano clásico, de los descriptos por Parrés en el atrio de la Catedral, simbolizase la antigua España, soberbia á través de sus andrajos y sus penas.

Es un retrato asombroso: muy bien de carácter, muy bien de pintura, inspirado y sentido, profundamente psicológico, y el embeleso intelectual que produce es tan hondo y permanente, que los ojos se empeñan en seguirle aun cuando el pintor exhibe otras telas, retratos, naturalezas muertas, merecedoras de atención y estima.

Entre los invitados á esta fiesta de los ojos veo á Durio, que continúa con su indumentaria de obrero, aunque ya está en el Luxemburgo; al nuevo pintor González de la Peña, á Pedro Jiménez Hundain, que

es algo así como un Mecenas de artistas, y al propio Cervigón, dándose tono por lo bien que le ha sacado Echevarría.

Y luego, como olvidadas de todo, estas gentes, de codos en las ventanas del estudio, diríase que se sumergen en Montmartre, que allá abajo se divisa entre encajes de niebla...

—¿No conocía usted al pintor basko Echevarría?

—No.

—Pues yo he temido el gusto de presentárselo á usted, como le he presentado todo, ó casi todo, lo bueno que Baskonia tiene en París.

Luis BONAFOUX



JEIKIERA

Eguzkiyaren errañu printzak
zeruan dira azaltzen,
goizabarreko oyal zuriya
asi da goyan sabaltzen;
mendi tontor eta baso zelayak
guztiyak dira agertzen,
txori txikiyak pipirripika
asiyak dira kantatzen,
iturritxoek txur-txur goxuak
eztiro dira nabaitzen.

Eskil-torreko dangadakuen
ots gozatiya da aditzen
eta beraren oyartzun onak
dira goyetan zabaltzen,
orretzek ditu euzkaldunaren
biyotzak oso alaitzen;
jeiki mutillak garaya degu
asi gaitian gertutzen
Jaungoikoari esker emanaz
geren lanetara guazen.

SOMORROSTRO

Entre los puntos de mayor fertilidad con que hasta hace poco tiempo contaba nuestro país, la hermosa vega de Somorrostro, gozaba de cierta preminencia, siendo la preferida por los buenos gizonos que al cultivo de las tierras se dedican.

Pero aquello desapareció y lo que antes era feudo de riqueza es hoy un sitio hasta peligroso por las frecuentes inundaciones determinadas casi generalmente por los lavaderos de minerales, que cegaron el cause del río.

Al nombre de Somorrostro, van unidos episodios que jamás se borrarán en la historia, entre los cuales se cuenta la tristemente célebre batalla que terminó en la playa de «La rana» en donde el derramamiento de sangre fué tan brutal, que aun hoy frente á una gran catástrofe se dice para amonorarla, «más pasó en Somorrostro».

La vista que de este célebre pueblo damos hoy, es del sitio denominado «El crucero», nombre éste que



se justifica por afluir allí las carreteras que van á Portugaleta, Castro y Sopuerta.

El paisaje de una belleza imponderable, es de un sabor tan clásicamente basko, que no creemos se deba insistir para hacerlo resaltar.



Balmaseda

Con B y no V, debe escribirse el nombre de este pueblo, como se escribía de ordinario, hasta bastante entrado el siglo XIX, y así se encuentra escrito en documentos públicos y particulares anteriores á esta época.

El inolvidable cronista D. Antonio de Trueba se ocupó de este asunto en la prensa bilbaina, aduciendo, entre otras razones, que se trataba de un pueblo de origen basko, en cuyo idioma no existe la B.

Después de esta digresión ortográfica, pasemos al objeto de estas líneas, que es el de consignar algunos apuntes referentes á la bonita vista de la cabecera.

Los puentes de la antigua villa de Balmaseda denotan á la par que su pasada grandeza, el adelanto de los arrastres y de las transacciones mercantiles desde la remota época en que se constituyeron.

El que se ve en primer término del grabado, es el puente llamado Viejo, sobre el Cadagua, unido á la antigua calzada, con un arco central muy elevado y dos muy pequeños á sus lados, representa á la Edad media, en que el arte ni el acarreo habían progresado todavía.

Además de este puente, tiene otros: uno conocido por el Puente Nuevo, edificado en 1669, otro construído en 1843 á la salida norte de la villa, para enlazarla con el camino de Bilbao y un tercero que liga dicha villa con el camino de Alaba, y á principios del último siglo, antes de abrirse el camino de Orduña, habilitó un paso sobre el río para evitar á los vehículos que desde Burgos conducían lanas á Bilbao, la dificultad que les oponía el Puente Viejo.

Antes de la fundación de Bilbao, era Castro-Urdiales el puerto más importante de la costa cantábrica, y Balmaseda el paso preciso para la conducción de las mercaderías que á él se dirigían desde varias provincias de la península, y que ya durante la dominación de D. Juan II, se hallaba en ella establecida la aduana que despachaba la mayor parte de las lanas que se

embarcaban en aquel puerto para Flandes ó Inglaterra.

La antigüedad de esta villa está reconocida por todos los historiadores de Bizcaya; que figuró mucho en la época de la invasión romana y sarracénica, y que, colocada á las puertas del Señorío, como sirviendo de paso ó entrada para la costa, sufrió todas las consecuencias inherentes á las guerras encarnizadas que se sostuvieron entre los naturales y los invasores forasteros.

El año 1199 era señor de Balmaseda D. Lope Sáenz, y cuenta el cronista D. Juan E. Damas, que á los 35 años de su edad, cuando más, volvió á incorporarse la villa al Señorío de Bizcaya; pero siglos antes de esta época, ya era conocida Balmaseda en la historia, como que en la reñidísima controversia de si los romanos dominaron ó no á las Provincias Baskongadas, los que se gloriaban de descender de los antiguos cantabros pretenden que Balmaseda ha sido fundada por ellos para oponerse á la invasión de aquéllos en su territorio.

Lo que sí es evidente, que en la zona en que está enclavada esta villa debió ser en un tiempo ocupada por los romanos, como se desprende de las inscripciones romanas que todavía existen en Santecilla y Jijano de Mena, la columna militar de Castro-Urdiales y algunos rastros más que se descubren en aquella comarca, la cual desde el tiempo de Nerón hasta más de la mitad del siglo III, fué la vía, que desde la costa, atravesando á Balmaseda, iba hasta Pisuerga y la que frecuentaban los ejércitos romanos.

Pocas villas hay dentro de su territorio que presenten una planta más regular que la de esta: fórmanla cuatro calles paralelas entre sí, á las que en lo antiguo correspondían á estas cuatro calles otros tantos portales, dos al Sur y dos al Norte, abiertos en sus murallas, y otros dos al río, además de la salida por el Puente Viejo que se enlazaba con el antiguo camino y sobre el cual se levanta todavía una torrecilla.



POR LOS BUENOS BASKOS

Es bueno recordar de vez en cuando, que tenemos deberes sagrados que cumplir con los compatriotas, que se han sacrificado, perdiendo su libertad y bienestar, bregando por la reconquista de nuestros Fueros.

La propaganda nacionalista baska, tenía necesariamente que repercutir en las esferas oficiales centrales á cuyos dirigentes, sorprendidos por el despertar basko, no se les ocurrió otro sistema de reducirlos á silencio que el hierro y el fuego.

Estó es muy español, antiguo, y por lo tanto inquisitorial, con el cual están muy enamorados los aduladores del actual régimen.

Pedir la redención del país mediante las reformas étnicas y jurídicas, como pedir la independencia lisa y llana, es para ellos lo mismo; llevando su intolerancia á los extremos del crimen. En el país basko, nadie puede hablar de redimir al país de la férula centralista y menos escribir, en donde exista un fiscal ó gobernador civil, pues «ipso facto» se le denunciará y encarcelará, con mayor rapidez que para un criminal empedernido.

El celo de los políticos españoles, que viven á la sombra de la monarquía, ha llegado á lo inconcebible como tiránico, dando intervención á los funcionarios militares, por creer que los fiscales y gobernadores civiles curan poco. Con esto han querido adular al ejército dándole intervención en los asuntos civiles, y lo que han hecho estos políticos decadentes ha sido llenar de oprobio y de ridículo á ese ejército ante el mundo exterior, por cuya causa el descontento cada día es mayor en el ejército, no sabiendo éste cómo deshacerse de ese presente griego de sus aduladores, del que nada práctico les ha resultado, pues la propaganda cada día arrecia con más violencia entre los hijos del país, sea en el sentido reformista ó bien en el sentido revolucionario, siendo el conjunto de estas fuerzas convergentes el exponente de un despertar consciente, que llevará al país basko á una mejor situación político-jurídica y por ende á una mejor situación económica. Este brillante porvenir del país euskaro nos cuesta dolorosos sacrificios y pérdidas muy sensibles de propagandistas baskos, debido á la implacable persecución de los poderes centrales, que sólo se les pondrá á raya el día que se disciplinen las grandes masas, todavía no muy orientadas, para conquistar el gradual bienestar de nuestra querida nacionalidad. Por esta santa causa de redención tenemos en las cárceles y presidios de España meritorios y activos baskos, que estamos en el deber de auxiliarlos sin pérdida de tiempo, llevándoles á ellos y á sus familias el consuelo moral y económico, fortaleciendo, en la medida de lo posible, ese espíritu patriótico, tan bello por lo espontáneo, que tantos beneficios reportará al país. No son los momentos de discutir si serán mejores las fuerzas político-electorales para alcanzar gradualmente la independencia ó si para conseguir ésta sería mejor la acción armada y revolucionaria. Estos presos son baskos, por subir á la tribuna y escribir en la prensa para exponer los derechos de los baskos en pro de la reintegración de su personalidad.

Para los baskos, que reclaman derechos abolidos por una ley torpe, no existe el derecho de reunión, ni la libertad de imprenta que la constitución señala. Esta libertad de imprenta y de reunión sólo pueden hacer uso de ella los dos tradicionales partidos monárquicos, los dos aduladores del régimen imperante. El partido conservador promulgó la nefasta ley del 21 de Julio, por la cual perdimos las pocas libertades que teníamos.

El partido liberal fué el cómplice consciente de tan bárbara ley, siendo inútiles los esfuerzos de aquellos inolvidables patricios baskos que en el congreso y privadamente derrocharon con patriótico fervor la elocuencia de los justos, digna de mejor causa. No es posible por más tiempo que una parte de los baskos sigan siendo liberales y conservadores sin ninguna compensación extraordinaria para el país.

Los tiempos de las contemporizaciones han pasado para siempre y el país ahora reclama más libertades,

que por grado ó por fuerzas combinadas, pero superiores, las tendrán que dar, un poco más tarde ó un poco más temprano. El moderno apóstol Sabino Arana hechó la semilla, cuyos tallos robustos vemos aumentar cada día en ambos lados de las fronteras franco-españolas. ¿Será la fuerza electoral la que nos dé nuestros Fueros, ó será la acción revolucionaria? No es el momento de hacer profecías al respecto.

Lo esencial es que tengamos los caminos, dos, mejor que uno, para llegar al fin que perseguimos.

Lo que hay que hacer por ahora, y si lo hacemos periódicamente mejor, es el de ayudar con nuestro óbolo á los propagandistas de nuestra libertad, lo que es muy sencillo de realizar, formando una comisión de baskos espectables y entusiastas, que combinen la forma de reunir estos fondos, que exclusivamente sean para los presos, que por causa de la propaganda sean reducidos á prisión. Este comité sería permanente y el que estaría en relación directa con los similares de las naciones americanas, siendo su misión, si es el primero de esta índole, de fomentar nuevos comités en las demás repúblicas. El éxito será brillante, como lo fué y sigue siéndolo para los irlandeses, cuyo comité americano ha sido el principal auxiliar de la conquista del Home Rule, que es un hecho, que un poco más tarde, en que la nación inglesa se debilite por la ley natural y fatal de los pueblos, sean entonces libres.

Mientras se organiza este comité basko internacional americano, distribúyanse por nuestras revistas y periódicos listas de suscripción, como asimismo por toda casa de comercio baska, en donde han de encontrar la mejor acogida. Los irlandeses en Norte América (no hablo de los de aquí, que han remitido gruesas sumas), la distribución de listas de suscripción por las casas de comercio suele ser un éxito asegurado de antemano, cuyos centenares de miles de dólares sirven maravillosamente para la gran causa de la libertad, rivalizando en las donaciones los fuertes comerciantes é industriales, con el modesto obrero y dependiente.

¿No podemos hacer lo mismo los baskos? Sí, lo haremos; nuestro entusiasmo por la libertad del país así lo exige, sólo hace falta que alguien se ponga al frente, con la autoridad y seriedad que el caso requiere se recolecten esos fondos y se remitan á la mayor brevedad á los paisanos presos por el mal llamado delito de imprenta, consistente en defender y reclamar las perdidas libertades.

Rufino Asenjo del Río.

Buenos Aires, Febrero de 1912.

INSTANTÁNEA

Es una mañana inocente y pura, que nace á la vida del mes de Diciembre. Desperézanse los obreros, con intermitencias de minutos, dejando el tibio lecho para llevar su grano de arena á la obra fabril de las márgenes del Nervión. Entonces el obrero es prenda de paz y progreso. ¡Qué diferente del huelguista soez y agresivo!

Los vaporcitos remolcadores—que en su desmedrado porte semejan los obreros de estudio, y que como aquéllos van desalojando á otros menos dotados para las necesidades modernas del río y taller respectivamente—han encendido sus hornos, dan algunos la ciaboga y pitan jubilosos.

De los castaños y hayas de Cobetas salen bandadas de pajarillos. Las madrugadoras aldeanas van á cumplir su cotidiana obligación con las «vecерías».

¿Será el alborear de un buen día, ó nos equivocaremos?

Empero, en la región del Noroeste va formándose turbio celaje. Son las nueve de la mañana. Decepción y tristeza nos infunde el viento que ya sopla de ese cuadrante. Luego arrecia más á medida que el hosco horizonte se asoma. Parece el genio del mal. Dan las diez. A esa hora se levantan los politicastros de cam-



panario. En sus caras traen huellas de insomnio. Las elecciones se aproximan y el éxito interpela al bolsillo y el bolsillo al éxito. ¿Son siquiera los vecinos más respectables del pueblo los que así se afanan por el Concejo?

—Quíá. Bien hace, pues, el tiempo en enfurrufarse. Dijérase que la naturaleza protesta contra esos ardidés, contra ese vicio cívico que carcome el libre sufragio, principal resorte de la máquina gubernativa.

El día es ya de franco temporal.

Parece que hubiera querido saludar al pueblo madrugador y obrero y execrar á la gente de los conciliábulos nocturnos.

Cesaron las coacciones de los obreros y, desgraciadamente, ahora vendrán las coacciones de los mangoneadores de la politiquilla rural sobre el sagrado derecho del voto.

La mutación meteórica, siguió sugiriéndome reflexiones de este triste tenor y exclamé: ¡Pobre Bizkaya!

¿Pero acaso en Bizkaya—me dije—hay motivo para esas discordias entre vecinos, para esas sórdidas luchas por cuestiones electorales, dentro de su régimen especial?

¿Qué sería si nos viéramos sometidos á otro sistema de vida administrativa?

Invoquemos la antigua Bizkaya y condenemos esos vicios cívicos por inmorales ó, al menos, por prematuros en la humilde y pacífica vida de nuestros Municipios.

Bilbao.

POR AHÍ.....

El fuego central de la tierra

Un sabio ruso, Obloskin, ha hecho públicos sus trabajos, demostrando que el día en que se agote la hulla no deberán apurarse ni mucho menos los industriales, porque habrá aún lo que origina la hulla.

La teoría de Laplace entraña casi indefectiblemente la del fuego central de la tierra.

Sabido es que cada 32 metros que se profundice con dirección al centro de la tierra se alcanza un grado más de calor.

Con sólo seguir, y se dice que no es ello muy difícil, que el calor puede transformarse en electricidad, sin tener que pasar por la costosísima tapa de las máquinas de vapor, se estaría al cabo de la calle.

Obloskin afirma que hay que abandonar por completo la teoría de Humply Davy que niega la existencia del fuego central de la tierra, pues todas las experiencias de estos últimos años, demuestran que verdaderamente existe bajo nuestros pies un horno de inconmensurable potencia.

Siendo esto así, fácil es que no se espere el agotamiento de la hulla para la obtención de esta nueva fuerza.

Un periódico alemán, técnico, afirma que hay que comprobar si la teoría del sabio ruso es verdadera, pues en tal caso las consecuencias serían de incalculable utilidad para la ciencia y la industria, ya que la nueva fuerza se obtendría á menos precio que la desarrollada por la hulla.

La experiencia dirá si el sabio ruso ha acertado.

Un clavo saca otro

En Chalons se ha curado de un modo maravilloso una joven de veinte años que desde la edad de seis venía padeciendo de una enfermedad de los huesos. Durante una tormenta cayó un rayo en su casa, y la joven saltó de la cama y echó á correr por la escalera. Pocos días después estaba completamente curada.

Donativo á un museo

El Museo del Louvre acaba de recibir un donativo de importancia: el retrato de D'Alémbert hecho por el

célebre pastelista francés La Tour. Este retrato fué expuesto en 1755, por lo cual, sobre su mérito de factura tiene el de su valor histórico. El retrato está admirablemente conservado.

¿QUÉ PUEDO YO HACER POR EL IDIOMA BASKO?

Hay entre los baskos muchos que se hacen diariamente esta pregunta á sí mismos: ¿qué puedo yo hacer por el idioma basko? Buscan contestaciones á la pregunta, piensan acerca del asunto, y por fin fallan el pleito declarando que bien quisieran hacer algo en pro del idioma, pero que ni por sus conocimientos ni por su posición pueden hacer nada.

Es esa una equivocación garrafal: todo el que quiera puede hacer algo en favor del euskera.

Pongámonos en el terreno práctico. No tratamos de que todo basko se encierre en una biblioteca con sus gramáticas y diccionarios baskos para estudiar á fondo el euskera. No, con mucho menos nos daríamos por satisfechos.

¿Qué puedo hacer yo que no aprendí de niño la lengua baska y que no tengo posición para desentenderme de mis tareas habituales? Pues no abandonarlas, seguir trabajando en ellas. Y procurar aprender el euskera medianamente, lo suficiente para poder sostener regularmente una conversación. Esto casi siempre es posible, porque quien quiere encuentra con poco trabajo ocasiones de hablar é ir estudiando poco á poco un idioma sin necesidad de que las ocupaciones que le proporcionan diario sustento se resientan por falta de atención. Pero pongámonos en el peor de los casos. Este individuo no puede dedicarse á ese estudio, por su edad; sería pueril que comenzara á estudiar euskera. Muy bien, este individuo tiene otra obligación sagrada que cumplir: enseñar el euskera á sus hijos, y esta tarea es bien fácil para los baskos de buena voluntad. Quien enseña á sus hijos el euskera, merece bien de la patria y agradecimiento grande, aunque él no lo aprenda. He ahí la fórmula que cierra la boca á los tibios, y á los que buscan pretextos para no estudiar su idioma y quieren, sin embargo, aparecer como amantes de la lengua baska. Quien no quiera molestarse en aprender su lengua que no se moleste, pero que enseñe á sus hijos, que bien fácil es la enseñanza.

¿Y los ricachones? Esos señores á quienes sería gollería pedir que estudiaran la declinación ó la conjugación, esos señores que viven holgadamente, sin preocupaciones ¿qué pueden hacer? Esos pueden hacerlo todo, sencillamente, todo. En sus manos está la vida del euskera. Que no aprendan euskera, que no se molesten. Pero que enseñen á sus hijos hablar la lengua de los baskos. ¡Cosa de juego teniendo dinero! Y que den dinero para obras baskas, para periódicos baskos. ¡Dinero, dinero! Mágico talismán con el que sería tarea fácil propagar rápidamente el euskera. Que den dinero los ricos, que den dinero á quienes quieran trabajar y no lo tienen.

He ahí la solución: que aprendan euskera los que buenamente puedan; que den dinero los que no quieran aprenderlo, y que todos, ricos y pobres, enseñen euskera á sus hijos, á los niños á quienes es facilísimo enseñar, á los niños, á quienes mañana serán hombres...

Enseñar euskera á los niños: he ahí el gran problema, he ahí nuestra fundamental labor.

¡Oh si se acordaran de los niños baskos quienes derrochan su dinero por que los caballos corran en la pista saltando obstáculos...! ¡Oh si se acordaran de los niños baskos quienes pierden su fortuna estúpidamente sobre el tapete verde!

G. de BIONA.

De «Euzkal Esnalea»



NABARRERÍAS

Un labrador muy matraco, ó mejor dicho, muy imbecil, de Urzaute, requirió de amores á una buena moza de Cascaute; y ésta, por amor de las peluconas que barruntaba, que no por las prendas que adornaban al candidato, correspondió, aunque de mal talante, á las demandas del mismo.

Todos los días festivos, iba el baturro á ver á su novia y además los en que las campanas de la parroquia repicaban fuerte; se estaba en Cascaute noche y día sucediendo, que casi siempre que le tocaba hablar con su Duleinea por la noche, apenas se le gastaba la poca cuerda que traía su zarapastrosa lengua, dando unos ronquidos que mentían miedo y dejándose caer en palmo de moco, dicho sea con permiso de mis lectores.

La gente que asistía á la tertulia de la novia al ver el espectáculo que daba el flamante novio, salía riendo á carenjadas y los de Cascaute, que son graciosos como ellos solos, idearon de espantar para siempre al palurdo, de acuerdo con la novia, que estaba ya harta del novio, de sus ronquidos desafortados, de sus candelas colgantes y hasta de sus rancias peluconas.

Aplazaron los cascantinos el bromazo, para la famosa noche de Navidad, después de la misa del Gallo; y al efecto, hicieron creer al de Urzaute, que en su obsequio pasarían junto la noche y que por la mañana temprano correrían una vaca brava en el corral de la casa.

Nada menos que hasta las dos de la madrugada se conservó loquaz el famoso novio, hablando á su dama por millonésima vez de los aladros, de la cirria, de los alfalces y de la mula tordilla que tira más que Dios; y cuando los bromistas, que pasaban el rato jugando al mus creían que aquella noche no se le iba á concluir la cuerda al urzautino, éste, cayó repentinamente en brazos de Morfeo, al cual saludó pronto con su acostumbrada orquesta y le alumbró con la consabida vela de su nariz.

El cascantino que actuaba de director del bromazo, quien por más señas aspiraba y no sin fundamento á la blanca mano de la hermosa Leonor, que pretendía el de Urzaute, apagó la luz del quinqué, dió un pellizco al dormido, capaz de despertarle aunque estuviera muerto, y los jugadores, como si continuasen su partida de mus, siguieron sus envidos y sus órdagos, lo mismo que si el quinqué alumbrara.

El novio se restregó repetidas veces los párpados y luego dijo:

- Pero, señor, ¿están ustedes locos ú qué?
- ¿Por qué lo dice Vd.?
- Pues, hombre, me gusta la pregunta. Mire que jugar á oscuras como Vdes. lo hacen....
- El loco será Vd. Que bien se conoce que está durmiendo y por tanto soñando.
- Estamos á oscuras, digo y repito.
- Estamos muy bien alumbrados, replicamos nosotros.
- Señores, señores ¿qué dicen ustedes? ¿Pero, es cierto lo que dicen, pero es cierto?
- Tan cierto, como que alumbrá un hermoso sol.
- ¿De veras? ¿De veras?
- Tan de veras como que son las ocho de la mañana de un rico día de Pascua.
- ¿Dios mío, pues entonces yo estoy ciego!
- Ordago á la grande.
- Por favor, señores, que yo no veo nada.
- Pero, hombre, abra Vd. los ojos y verá cómo vemos nosotros.
- Es que los tengo abiertos y sin embargo no veo.
- Envido á la chica.
- ¡Ay, Dios mío de mi vida!
- Hala, hala, fuera cartas, que la vaca está ya en el corral. Vivan los Guerritas y Lagartijos, y á torear todo bicho viviente, costurón más ó menos y trompazo menos ó más, eso no importa.
- Pero, hombre, esperar un poco que concluyamos esta partida.
- ¿Qué partida ni qué demontre! Hala, hala: Vaca adrento.
- Se oye un mujido muy bien imitado y saltan de sus asientos los tertulianos con gran estrépito.
- Los toreros improvisados: ¡Eh vaca, eh, eh!...
- La novia: ¡Ay, madre mía!
- El novio: ¡Virgen de Romero! Socorro! Que estoy ciego! Que me coje la vaca! Que me mata!
- La supuesta vaca acomete y engancha al urzautino. El urzautino llora y rueda por el suelo.
- La novia: ¡Auxilio, que la vaca está matando á mi novio!
- La vaca saca á empujones al novio hasta la calle.
- El novio creyendo haber recobrado parte de la vista echa á correr alumbrado por la luz de las estrellas, que aún brillan en el firmamento y no cesa el muy bruto de galopar hasta llegar hasta Urzaute.
- Y ya no han visto más el pelo por Cascaute al famoso Tenorio de Urzaute.

Juan P. Esteban y Chavarria.

Pamplona

UNA ERMITA SOLITARIA

En Sarranza, pueblecito del valle de Aspe, fronterizo de Zuberoa, se levanta una ermita solitaria y poética, emplazada en un punto de los más pintorescos.

Bellísimo lugar para evocar dulces recuerdos y pensar hacia adentro.

Las miserias humanas no encuentran allí confortable ambiente.

Las ostentaciones de los grandes templos resultan grotescos; sus muros parecen esperar el reinado de la sencillez y la verdad.

Los que van á orar allá, oran con sinceridad, con todo recogimiento se arrodillan ante su símbolo predilecto, implorando silenciosamente los dictados de su alma.

Así debería practicar cada uno su religión.





Las isocas del lino

PROCEDIMIENTO PARA EXTIRPARLA

El ingeniero José María Huergo, hijo, ha hecho un estudio sobre las isocas, en virtud de las denuncias recibidas en el Ministerio de Agricultura, que les atribuyen verdaderos estragos.

Al presentar al ministro el informe relativo á sus observaciones, analiza la isoca mora y sus idiosincrasias particulares, para señalar como medidas convenientes para extirparlas, las que van á continuación:

«Encontrándose en los presentes momentos la mayoría de las cargas de la isoca mora en su cápsula de tierra, y coincidiendo esto con la época de siega del lino, hay conveniencia evidente en proceder una vez efectuada esta operación, á la quema inmediata del rastrojo y en seguida, arar profundamente.

Con este último trabajo se desharán muchas cápsulas y otras se expondrán á la acción desecante de la atmósfera, y sus insectos á la voracidad de muchas orugas y de crisálidas, si ya las hubiere; y las cápsulas que queden muy enterradas, no permitirán la salida de la mariposa, cuando se opere la metamorfosis y ésta morirá.

Si se poseyera mucha ave de corral y pavos, en especial, se les podría útilmente hacer seguir el arado cada vez que se arase tierra que contiene «isoca mora».

En la época de la aparición de la mariposa se le dará caza con el uso de la linterna-trampa que se colocará de noche, en el campo, pero sólo las noches de calma, sin lluvia ni frío.

Esta medida, para ser eficaz, tiene que ser general.

Siendo un hecho comprobado, que la «Isoca Mora» se alimenta de un gran número de plantas entre las que figuran muchas silvestres, y que éstas atraen á las mariposas que acuden á ellas para depositar sus huevos en las hojas próximas á la tierra ó en el mismo suelo donde ellas se encuentran, se impone, igualmente, la limpieza de las tierras de cultivo, los bordes de las mismas, los caminos, los barbechos y los pastoreos, no debiéndose dejar en los últimos más que las gramíneas y leguminosas que forman la base y dan valor al pastoreo.

Esta práctica no sólo contribuirá á la disminución notable de la «isoca mora» y otros insectos perniciosos, sino también á la conservación de la fertilidad, meteorización é higiene del suelo, limpieza de las sementeras, mayor valor del producto, etc., etc.; de manera que los trabajos que exija la práctica aconsejada, serán largamente recompensados.

Si no obstante los procedimientos que anteceden se observara la «isoca mora» en las sementeras que siguen al lino, en el mismo año cultural, ya sea de forraje ó no, se rodearán los focos que forman las orugas con barreras de cinc, las mismas usadas para la langosta enterrándolas hasta la mitad de su altura, es decir, unos veinte centímetros, y se pulverizarán las plantas encerradas con insecticidas á base de sales arsenicales (verde de París, arseniato de plomo ó de cal).

Con esto se impedirá que las orugas puedan invadir otras partes de la sementera ú otro campo indemne, según lo ha demostrado la experiencia, y se envenenarán cuando se alimentan de las plantas que han recibido el insecticida venenoso. Sin embargo, como también pueden alimentarse las orugas de ciertas raíces, algunas podrán escapar de esta muerte.

Si el foco aislado comprendiera parte de una sementera en línea ó tuviera muy pocas plantas, podrá

hacerse uso de cebos envenenados, formados por montones poco espesos de plantas que se pulverizan con los insecticidas ya nombrados, y á los que útilmente se puede agregar melaza.

Según los norteamericanos, dan mejores resultados aún los cebos compuestos de afrecho azucarado (melaza) y sales arsenicales, pues serían más buscados que la misma planta que ataca con predilección. Se deberá humedecer un poco antes de su distribución en el suelo, entre las hileras ó en otra forma y se renovarán con frecuencia.

Las inyecciones de sulfuro de carbono para la destrucción de orugas, en reemplazo de las pulverizaciones y cebos arsenicales, serían de completa eficacia empleadas á dosis de 200 á 300 gramos por metro cuadrado, ó en su defecto, la bencina que se aplica del mismo modo y es muy eficaz; pero, la parte económica no se resuelve muy favorablemente cuando son muy grandes ó numerosos los focos; sin embargo, puede imponerse en ciertas invasiones. También se puede emplear el carburo de calcio enterrado en dosis elevadas, las aguas residuales de la fabricación del gas de alumbrado y las soluciones de sulfocarbonato de potasio.

Por las razones ya expuestas deben mantenerse limpios los barbechos, y su buen resultado no se hará sentir solamente sobre la «isoca mora» sino también en las demás «isocas» del lino y otras plantas y sobre la fertilidad é higiene del suelo para los cultivos.»

Agronómicas

La plaga que ataca á los tomates y que se caracteriza por el tinte amarillento que toman las hojas de esta planta horticola, es conocida con el nombre de «phytoptora».

Como tratamiento curativo aconsejamos la irrigación del plantío con una solución de sulfato de cobre y cal al 1 por ciento solamente. Para esto se usan los fumigadores conocidos. El remedio debe aplicarse dos ó tres veces, hasta que desaparezcan los síntomas de la afección.

—Las hojas tiernas de la remolacha, cuando se presentan deformadas, cubiertas de un matiz amarillo y con algunas pústulas blancas, es señal evidente de que están atacadas de «cystopus».

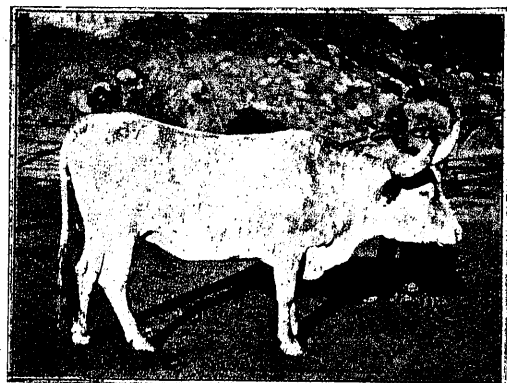

Una vaca cruzada, Caracú-Junquiera, propiedad del señor Theopompo de Almeida, Brasil



Una fragua práctica y barata

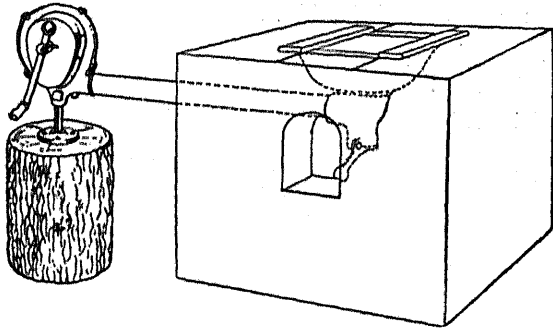

El grabado da una perfecta idea de lo sencillamente que puede hacerse una fragua de tanta necesidad muchas veces en la campaña.

Cualquiera puede construirla de ladrillos ó adobe, poniéndole un pequeño soplador que se encuentra en el comercio y tobera de hierro, según se muestra en el grabado.

El sistema de soplador que se encuentra en el grabado es más fácil de operar que los fuelles, dura mucho más, ocupa menos espacio y puede trabajar por muchos años, sin que necesite composturas. Produce un tiro de aire fuerte que calienta el hierro prontamente.

Las hortalizas—Sus enemigos perjudiciales

La huerta se ve azotada por una serie de enemigos mortales. Consultas que nos llegan de quinteros y agricultores nos hacen ver el peligro que entrañan los efectos de las plagas, no sólo por la pérdida de hortalizas, sino lo que es más grave, para la salud humana.

Los efectos tóxicos de parásitos infecciosos que invaden los plantíos tienen forzosamente que dañar al consumidor de vegetales atacados, si previamente no se toman medidas de previsión, tales como la higienización de las legumbres.

Los tomates se encuentran invadidos por la «phytoptora», y hasta hoy su perjuicio es de consideración. Algunas cochinillas suelen parasitar en las hortalizas, en tal forma que se reproducen enormemente.

Las irrigaciones de sulfato de cal y cobre al uno por ciento se recomiendan en estos casos, pero es de hacer notar la falta de una inspección técnica en los mercados abastecedores de consumo para evitar perjuicios trascendentales.

Informaciones

Valorización de los campos

El paso que sigue la valorización de los campos, hace presumir que en el futuro, en vez de trigo y maíz se cosecharán panes de oro.

En el partido de Zárate acaba de realizarse la operación siguiente:

El señor Nelson Marina vendió al señor Wenque, 400 hectáreas de campo de Manuel María de la Torre, situado á cuatro leguas de la ciudad, á mil pesos la hectárea.

Por otro campo más inmediato, adaptable á quinta, se ofreció dos mil pesos por hectárea, oferta que no aceptó el propietario.

Mercado de patatas

Paulatinamente, y á medida del aumento de sus entradas, los precios de este tubérculo han venido sufriendo ligeros descensos, llegando al límite en que está hoy y con tendencia á mayor baja.

Los precios de venta aproximados son de \$ 0.35 á 0.50 los 10 kilos, vendiéndose un total de 2100 bolsas.

La extranjera no tiene mayor demanda actualmente, siendo casi nulo el pedido de ella; el total de la existencia no alcanza á 100 cajones.

La huelga de maquinistas

Sigue casi lo mismo este desdichado asunto.

Y el caso es que por un pugilato entre empresas y maquinistas el país y los productores se están perjudicando enormemente.

Saneamiento del Delta

Va tomando carácter formal el proyecto de saneamiento de los terrenos comprendidos en las secciones 2a y 4a de las Islas del Delta del Paraná, que abarcan una extensión de 110 mil hectáreas.

Al efecto, el P. E. ha remitido el proyecto á la legislatura solicitando la autorización de las obras.

MERCADO DE FRUTOS DEL PAÍS

Ganado vacuno

Las entradas no han sido muy abundantes éstos últimos días. Los precios en general son satisfactorios.

Los novillos mestizos especiales se cotizan de \$ 105 á 120; especiales de \$ 95 á 105; los gordos de 70 á 80 y los flacos de 30 á 45.

Vacas mestizas especiales ó excepcionales \$ 75 á 85; especiales de \$ 65 á 75; gordas de 50 á 55 y flacas de \$ 25 á 35.

Ganado lanar

Durante la decena las entradas han continuado siendo escasas, lo que ha influido para que los precios se mantengan firmes.

Capones mestizos Lincoln, especiales, en tamaño y gordura de \$ 10 á 12.50.

Capones mestizos Lincoln gordos, para frigorífico, de \$ 7.50 á 10; capones Rambouillet, especiales en tamaño y gordura de \$ 9 á 10.50; para invernarse de \$ 4.50 á 5.50; ovejas especiales en tamaño y gordura \$ 4.50 á 8; corderos para frigorífico \$ 6 á 8.50.

Lanas

Cruzas finas (1ª y 2ª cruza) especiales y limpias de \$ 10 á 10.50; regulares á buenas de \$ 8.50 á 9.50; inferiores á regulares de \$ 7.50 á 8.50.

Cruzas medianas (3ª cruza) especiales y limpias de \$ 9 á 9.50; inferiores á regulares de \$ 7 á 8.

Trigo

Los molineros en Once, cotizan como sigue: trigos disponibles, superiores á especiales de \$ 8.70 á 9.20; buenos á superiores, de \$ 8.20 á 8.70; regulares á buenos, de \$ 7.20 á 8.20; por inferiores, de \$ 5.50 á \$ 7.

El trigo de Barletta, sano, seco y limpio, con base de 80 kilos por hectólitro, puesto en Puerto Madero, se cotiza: entrega Febrero, \$ 8.50, Marzo \$ 8.50 y Abril \$ 8.30.

Maíz

Los forrajeros cotizan hoy en el Once: maíz amarillo, sano y seco, de \$ 10.70 á 11; averiado ó húmedo, de \$ 9.50 á 10.30; maíz morocho, sano y seco, de 10.70 á 11; averiado ó húmedo, de \$ 9.50 á 10.30.

El maíz amarillo de la próxima cosecha: en las condiciones de limpio y tan sano y seco como lo permita la estación, puesto sobre los vagones en Puerto Madero, se cotiza: entrega Mayo \$ 5.25, Junio \$ 5.05 y Julio \$ 5.

Cátedra ambulante de Agricultura

En Rosario se inauguró á principios de Marzo un vagón construido para cátedra ambulante de agricultura, en los talleres del Anglo-Argentino, y que tiene capacidad para 60 personas.

El museo agrícola se instalará en otro vagón.

La cosecha de maíz

Se confirman afortunadamente las informaciones favorables que van llegando referentes á la cosecha del maíz que parece será espléndida.

En el ministerio de agricultura tuvimos ocasión de contemplar ayer unas espigas espléndidas pertenecientes á una chacra del 9 de Julio.



KONTUAK

Andaluziarrak oso gezurtiyak omen dira. Ostatu bateko mayan bat ari zan esanaz Habana'tik zortzi egunian etorri zala.

—Gizona, ori ezin diteke!—esan ziyon entzuten zeguen batek—gutxieneko amabi biar dira-ta!

—Itxoazu, gizona—esan ziyon andaluziarrak—lenbiziko txartela genduenak zortzi egunian etorri gitan; bañan *segundakoak*, andik lau egunera iritxi ziran.

**

—Gauza batek arritzen nau jauna.

—¿Zerk?

—Bedorrek bizarra beltza ta illea zuria idukitzeak.

—¿A kirtena! ¿Ez aldakik ba, bizarrak baño ogei urte geigo dituala illeak?



La bandera argentina.—El 27 del actual tuvo lugar en el Rosario de Santa Fé, la conmemoración del Centenario de la bandera argentina, cuyo acto dió lugar á una ceremonia de carácter profundamente patriótico.

Saludamos con nuestro ¡Gorá! euskaldun á la enseña gloriosa de esta generosa tierra.

El Banco Basko-Asturiano.—El 1.º de Marzo abrirá una sucursal en el pueblo de Adrogué.

Mapa de la República Argentina.—La Compañía de Seguros «La Rural», ha editado un bonito mapa de la República Argentina, muy moderno y perfectamente detallado.

Agradecemos mucho la atención que ha tenido enviándonos un ejemplar.

La supresión de los días de fiesta.—Informan de Montevideo, que varios diputados orientales harán moción en una de las próximas sesiones de la cámara, para que se ponga en discusión cuanto antes el proyecto presentado hace varios meses, por el cual se suprimen varios días de fiesta, incluso los de Semana Santa.

En Mercedes (Corrientes).—Ha dejado de existir la señora esposa de nuestro agente en el mencionado punto, don Gerónimo Lizarazu.

La finada era natural de Errazkin (Navarra), una excelente echekoandre, que ha dejado en el mayor desconsuelo su hogar.

Nuestro pésame á sus deudos.

Fiebre tifoidea.—Esta terrible enfermedad continúa desarrollándose en forma alarmante en esta ciudad.

Según informaciones de la Asistencia Pública, estos últimos días han recrudecido los casos considerablemente y la repartición mencionada está tomando medidas activas para evitar la propagación.

Es conveniente insistir sobre la necesidad de que el público secunde los esfuerzos y trabajos de la citada repartición, para el mejor resultado de la campaña contra la propagación de la tifoidea.

Inútiles resultarán las medidas de profilaxia que aquélla tome, si el público no pone de su parte el cuidado necesario.

Procurar evitar las bebidas heladas; hacer comidas discretas que no produzcan trastornos digestivos, pues predisponen á la infección.

Se debe hacer uso de agua y leche hervidas, y además, las verduras y las frutas deben ser cocidas, cuando sean de procedencia dudosa.

Toda persona que haya estado en contacto directo ó indirecto con los atacados ó sospechosos de la fiebre tifoidea, debe cuidar especialmente de la higiene y de la desinfección. Este mal es sumamente contagioso, por eso se requiere mucha higiene en la persona y mucho cuidado en las bebidas y en los alimentos.

Bibliografía.—Hemos recibido el número VI de la revista mensual «Renacimiento».

Entre los trabajos literarios que publica, destácase un interesante estudio del doctor Alejandro M. Unsainz, acerca de la amenaza de los «trust en la Argentina».

El señor Usain, se revela abiertamente contrario, y dice: «El trust es un mal; y como no es, afortunadamente, un mal necesario, existe la posibilidad, el deber y la obligación de llevar contra él las catapultas de la ley preventiva ó represiva, especialmente en países donde, como la República Argentina, la más absoluta libertad de trabajo y de industria se hacen necesarias para el fomento y el progreso de la producción en cada una de sus manifestaciones».

En el desarrollo del trabajo se comprende que el autor ha hecho un estudio serio del asunto, y con una serie de deducciones y argumentos convincentes combate los trust, porque entre otras poderosas razones «universalmente, el sindicato ha sido declarado como un atentado á la economía de las naciones, exactamente como el cólera es un peligro para la salud general de los pueblos».

Llamada de herederos.—El Juez de 1.ª instancia en lo civil de la Capital, doctor Balarino, citó por el término de treinta días contados desde el 15 del actual, á todos los que se consideren con derecho á los bienes dejados por doña Josefa Ignacia ó Ignacia Tellería de Lizarralde, ya sea como herederos ó acreedores, para que dentro de dicho término comparezcan á deducir sus acciones en forma por ante el citado juzgado, bajo apercibimiento de lo que hubiere lugar por derecho.

Pasajeros.—Se embarcaron para Europa: José Echevarría, Joaquín Arana y Cipriano Goiría.

—Han llegado del viejo mundo: José Armendariz, Julián Aristizabal, José Artabe, José María Orue, José Arana, Javier Larumbe, José Miguel Echaniz, Leandro Irazusta, Luis Solchaga, Manuela Arriaga, Nicasio Arteche, Pedro Izaguirre, G. Orbaiceta, Simona Olabe, S. Bordenabe, Tomás Huarte, O. Zabala, José Echarri, Antonio Loperena, Aguztín Urbistondo, Bernardo Bilbao, Domingo Tellechea, Felipe Garmendia, Francisco Goicoechea y hermana, Gregorio Achutegui, Gerardo Olabarrieta y señora, Ignacio Iusausti, I. Uranga, José Gastañaga.

—En el «P. de Satrústegui» han llegado: Magdalena Arandía, Sebastián Oscoz, Justo Sarachaga, Esteban Goenaga, Isabel Alzueta, Félix Aldazabal y Juan Arrizabalaga.

—El 1.º de Marzo se embarca en el «P. de Satrústegui» nuestro estimado amigo doctor don Jesús López, que se encontraba accidentalmente en este país por razones de negocios.

Vuelve á su residencia habitual de Santurce.

Le deseamos feliz viaje.

«La Mundial».—En otro lugar del presente número, podrán ver nuestros lectores las ventajas que ofrece esta importante Compañía de Seguros.

Todos los detalles de las citadas ventajas pueden obtener los interesados enviando al Director General el cupón cortado del pie de la página de referencia.

Necrología.—Han dejado de existir en esta ciudad: José Montoya, Lorenza Erdoiz de Lagrenade y José Gregorio de Ibarreta.

En Ezeiza: Martín F. de Bicondoa.

En Martínez: Catalina Durañona de Salaberry.

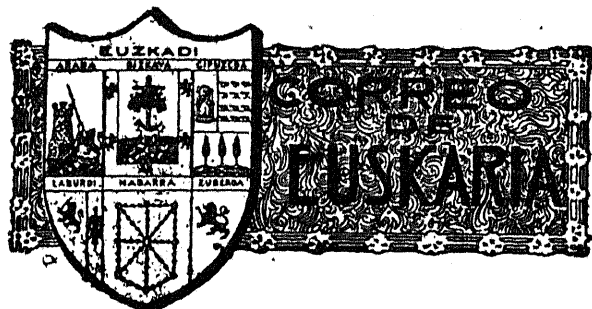

ALABA

Nuevo periódico—Se comenzó a publicar en Vitoria un nuevo semanario de carácter nacionalista titulado «Arabarra».

Su primer número, confeccionado en pocas horas, resulta sumamente interesante, pues contiene algunos excelentes artículos de propaganda y nutrida información.

Entre los nacionalistas alabeses existe por este motivo gran entusiasmo.

Nosotros deseamos al nuevo colega una vida próspera y perdurable.

De regreso—Procedentes de San Sebastián, a cuya capital fueron para celebrar conferencias con otras delegaciones de las Diputaciones hermanas respecto al asunto de los maestros, llegaron a Vitoria los comisionados de la Diputación alabesa.

GIPUZKOA

Intereses regionales—En la Diputación se ha verificado la anunciada reunión para tratar de diversos asuntos de interés para la región, con asistencia de representantes de todas las provincias.

Cambiaron impresiones acerca de la cuestión de los maestros, de la reversión del puerto de Pasajes al Estado, del ferrocarril Anglo-Basko-Nabarro y del conocimiento del baskuene a los notarios que ejerzan sus funciones en el país.

Por último, se nombró una comisión compuesta de los señores marqués de Valdespina, Itarte, Orbea y Biscarrondo, para que se traslade a Madrid y gestione con los de las Diputaciones hermanas los asuntos que afecten a la región.

Un donativo—El alcalde de San Sebastián ha recibido un cheque por valor de 10.000 pesetas que le envía desde París don Luis de Errazu, para establecer en el hospital una sala dedicada exclusivamente a niños.

El alcalde, por su parte, proyecta sacar el mayor partido posible a este donativo, con el fin de instalar un gabinete de radioscopia, en el que se pueda hacer aplicación de los rayos X.

Las obras comenzarán en breve, a fin de que puedan inaugurarse cuando comience el Congreso antituberculoso que se celebrará en Donostia en Septiembre próximo.

Rasgo como el apuntado son de los que no sólo honran a quienes los efectúan sino también al país, que tiene tales hijos.

Nuevo teatro—Definitivamente está resuelto que para la segunda quincena de Julio se inaugure el nuevo «Teatro de la Reina Victoria» que se está construyendo en el paseo de la Zurruiola en San Sebastián.

Irà a inaugurarlos la compañía de Guerrero-Mendoza que dará quince representaciones, entre las cuales figurarán dos estrenos.

La compañía de Lara trabajará en el Teatro Principal y probablemente la de Prado-Chicote será la que reemplace a la primera en el nuevo teatro durante el resto de la primera temporada veraniega.

De foot-ball—El partido de desafío jugado en Irún entre los equipos «Lalé Angreu Aire» de Fran-

cia y el «Racing Club» de Irún resultó sumamente animado.

El triunfo correspondió a nuestros paisanos, que jugaron soberbiamente.

Boda aristocrática—En el suntuoso palacio del marqués de Valdespina, presidente de la Diputación de Gipuzkoa se ha celebrado el matrimonial enlace de su bellísima hija Pilar Orbe con don Ignacio Sabater y Gaitan de Ayala.

La boda se celebró ante distinguida concurrencia, la cual fué obsequiada con un espléndido banquete.

Accidente desgraciado—En el túnel de la Herrera, situado en la línea férrea en construcción del ferrocarril a la frontera próximo a Pasajes, explotó de improviso un barreno que hirió de gravedad al obrero Gregorio Izazu, quien en estado agónico fué traído al hospital civil.

De Pasajes—Se asegura que muy en breve se colocarán en el barrio de Ancho, tres fuentes públicas para el servicio del vecindario, cuyas columnas no han sido terminadas aún como se esperaba, lo que ha sido causa del retraso consabido.

Celebramos que así sea, porque esa necesidad pública se hacía sentir hace mucho tiempo en ese barrio.

Un estreno de Arzadun—Cortamos de un periódico de San Sebastián el siguiente suelto:

«En el Teatro Español de Madrid, estrenóse anoche el drama en tres actos y siete cuadros, titulado «Fin de condena» original del escritor bermeano Juan Arzadun.

La sala estaba espléndida de concurrencia, y la curiosidad era grande por la notoria ilustración del autor.

El asunto es muy original y se desenvuelve dentro de un presidio, que se supone es el de Santoña.

La obra gustó mucho, y en tres escenas, de honda intensidad dramática, el público se emocionó de veras, tributando al autor delirantes ovaciones en todos los actos.

Borrás estuvo a gran altura en la interpretación de su papel, cosechando también ruidosos aplausos.

Los demás artistas no pjasaron de aceptables.

El éxito fué completo.»

Muerte sentida—El anterior mes de Enero falleció en San Sebastián, el popular donostiarra Nicéforo López de Aristigueta.

Su muerte causó gran sentimiento en los centros «koshkeros» donostiarras, en cuyos actos tomó siempre activa participación el celebradísimo «Nishiforo», como familiarmente se le llamaba.

De Motriko—En el caserío «Ibiricu» de la jurisdicción de Motriko se desarrolló un violento incendio, que en pocos momentos destruyó el edificio.

De mala manera, dada la rapidez con que quedó envuelto en llamas el edificio, pudieron salvarse los inquilinos y los ganados que en él había.

Las pérdidas son de consideración.

Torneo internacional de Ajedrez—Comunican de San Sebastián que reina gran animación entre los aficionados, con motivos del torneo internacional de ajedrez, que se juega en el Gran Casino donostiarra.

Toman parte en el torneo numerosos maestros nacionales y extranjeros y presencian las partidas varios corresponsales de revistas de Ajedrez y de diarios de todo el mundo.

Entre las partidas jugadas hasta ahora figura una entre los maestros Peris, austriaco, y Leonard, alemán. Ganó el primero, después de una serie de brillantes jugadas.

Otra partida interesante fué la jugada entre el profesor ruso Rubinstein y el austriaco Schlechter. Correspondió el triunfo al primero.



Fueron declaradas tablas una partida jugada entre el maestro húngaro Zorgaez y el alemán Teichman y otra entre el norteamericano Marshall y el alemán Spielmann.

De aviación—Los telegramas que se reciben de San Sebastián indican que sigue realizando brillantísimas pruebas el aviador casi donostiarra Garnier.

Durante uno de los vuelos, Garnier inició un descenso tan rápido, que la muchedumbre fué dominada por viva emoción, creyendo que se trataba de un accidente.

A pocos metros del suelo, el volador realizó una segura maniobra y el aparato se elevó con gran rapidez.

Más tarde realizó un espléndido vuelo hasta Hendaya y regresó al aeródromo donde se elevó á más de mil metros de altura.

Después de realizar arriesgadas evoluciones descendió sobre la bahía y rozando el agua voló algunos metros, elevándose nuevamente mediante un hábil viraje á una altura de seiscientos metros.

Esta prueba que causó gran emoción entre el público que la presenciaba, despertó general entusiasmo.

Al descender la muchedumbre tributó al volador entusiastas demostraciones de agasajo.

La fiesta del patrono—Con idéntica animación que otros años, se ha verificado en Donostia la fiesta de San Sebastián.

El «clou» de esta fiesta lo constituía, como siempre, la «tamborrada», festejo que se celebró á las nueve de la noche en lugar de hacerlo, como es tradicional, de madrugada.

Lo cómodo de la hora, hizo que el cortejo que á la «tamborrada» suele acompañar, fuera más nutrido que de costumbre, pero la animación no sabemos si sería la misma que cuando se verificaba de madrugada.

A las once de la noche terminó el festejo y el público se reconcentró en las sociedades donde hubo bailes, cantos y otras manifestaciones de alegría.

Banquete á Garnier—Se ha celebrado en el Gran Casino el banquete con que buen número de admiradores obsequiaban al intrépido aviador Garnier.

El fraternal acto fué pródigo en amenidades y corrientes del más puro entusiasmo por el progreso aviatorio.

Garnier, todo conmovido, dió las gracias por el homenaje que se le tributó.

Después del banquete los comensales se reunieron para cambiar impresiones acerca de las próximas fiestas de aviación que se proyectan para la primavera.

NABARRA

Estado agrícola—Las últimas lluvias, generales en casi toda la provincia, han beneficiado grandemente á los campos, que ya empezaban á padecer la absoluta carencia de humedad.

Los labradores continúan, en la región de la vid, las labores de layado y hondalan de las viñas.

La recolección de la aceituna se va haciendo en buenas condiciones y con importantes rendimientos.

Los mercados de cereales se hallan paralizados y los ganados continúan viéndose muy concurridos, cotizándose á precios elevados los que se presentan á la venta y muy singularmente los de la especie porcina.

Hé aquí las noticias que se reciben de algunos pueblos:

Tafalla—A pesar de que había humedad relativa en el campo, la lluvia lo ha beneficiado grandemente; las faenas, por tal motivo paralizadas, y cuando el tiempo lo permite los labradores se dedican á hacer hondalan, cortar sarmientos y barbechar tierras de invierno.

Hay bastante animación en el mercado de vinos, vendiéndose mucho para las bodegas de don Carlos Eugui.

Azagra—Se está haciendo el arranque de los injertos

dando muy buen resultado, vendiéndose de 115 á 125 pesetas millar, siendo bastante buscados, aunque los han despreciado varios viveristas forasteros por hacer ellos su negocio.

Obanos—Los precios, tanto en vino como en cereales, siguen invariables, sin que por ningún lado se vea perspectiva de mejorarlos.

Todo esto, junto con el retraimiento de muchos á vender á los ruinosos precios existentes, contribuye á la completa paralización de los mercados y malestar de labradores.

La mayor parte de éstos están ocupados en el arreglo de la planta de vid americana, que en esta villa existen muchos miles para vender, y por ser la paralización completa; tampoco de este género se vende.

Lodosa—Ha recrudecido el tiempo, por más que no se puede decir que está malo.

La poca agua que ha caído favorecerá sin duda alguna á los sembrados de sequero, perjudicando en cambio las faenas de regadío.

Se nota poca saca de pimientos y se venden barato.

Lorca—Son muchos los tajos en que se está haciendo hondalan con objeto de hacer nuevas plantaciones de vides americanas, pagándose de jornal á 1.50 pesetas la comida del mediodía y todo el vino.

El mercado de vinos bastante animado. Los labradores muy satisfechos del rendimiento de la oliva, por cuanto paga 4.51 y 4.92 litros los 28.13 litros (robo).

El tiempo sigue inmejorable. **Lesaca**—Los labradores abonan sus pradales, entre otros, con abonos minerales, y siembran la patata tempranilla.

Este Enero, no es el Enero árido y crudo, es el Enero alegre, risueño y caliente, aunque el diablo traiga en el vientre.

El mercado muy concurrido de personas, escaso de ganado, sobre todo de cerdos gordos que diezmadados ya por la epidemia, viene la estéril cosecha á escasear los piensos para ellos.

Del ganado lanar han sacado dos moruecos á desafrao de saffio, pero, los animales con su instintiva filosofía se han empeñado en demostrar que son moritos de paz y no han luchado.

Viana—Poca demanda de granos. Se ha recolectado, aunque escasa, alguna cosecha de oliva, que rinde entre 4.51 y 4.92 litros los 28.13 litros (robo).

Por lo cual están muy contentos los labradores. El ganado vacuno ha pasado la fiebre aftosa (epizootia) sin bajas.

El lanar principia ahora con pérdida de la cría y se ha presentado algún caso en los cerdos.

Tiempo muy bueno, impropio de la estación; las tierras tenían humedad de otoño y esto les vale, pues no ha llovido hace tiempo.

Hay poca animación para plantar vides.

De Arbizu—Un labrador que se encontraba en las inmediaciones de Lacruza recogiendo hojarasca con un rastrillo, se vió sorprendido por la presencia de un hermoso jabalí.

El buen labrador, á falta de un arma de fuego, acometió al cerdoso con el rastrillo, consiguiendo matarlo.

El animal pesa 112 kilos. Vaya un nabarro de una pieza!

¿Un mes sin trabajar?—Cortamos de un diario pamplonés:

«Un colega local asegura que la Diputación ha acordado que en las oficinas provinciales no se trabaje durante todo el mes de Julio, con motivo del Centenario de las Navas de Tolosa, con el fin de dejar libres las dependencias para los trabajos del Congreso y demás festejos.»

Obras que adelantan—Continúan muy adelantados los trabajos de arreglo del frontón Jai-Alai, de Pamplona, en las cercanías de la estación, para convertirlo en Estadium.



La sociedad encargada de tal empresa, formada por distinguidos jóvenes pamploneses, se propone practicar en aquel lugar los «sports» más varoniles y apropiados al modo de ser de nuestra sociedad; como la pelota, la esgrima, el patín, etc.

Celebraremos muy de veras que el éxito corone los esfuerzos de los entusiastas que han iniciado la obra citada.

Batida provechosa—Varios jóvenes de Zabaleta, Zorroquiain y Najurrieta, dieron una batida á los jabalies que merodeaban por aquellos contornos, teniendo la fortuna uno de aquéllos, llamado Teodoro Viscarret, de dar muerte á un hermoso ejemplar que pesó 82 kilos.

De Lesaka—Van adelante las obras que la sociedad «Electra Irún Endara» realiza en el paraje denominado «Dómico», para la construcción de un estanque de unos 400 mil metros de cabida por ahora, pero proveyendo la más larga sequía y escasez en las aguas ordinarias, créese que pasado algún tiempo se proseguirán las obras, dándole á aquél hasta una altura de 40 metros, con lo que conseguirán que el depósito tenga una capacidad para un millón á un millón y medio de metros de agua, que podrá contener, como decimos, para regularizar el caudal común y en el estío sobre todo, para salvar el gran decrecimiento que hace que se resientan los servicios del fluido eléctrico.

De Kaparoso—Trátase de llevar el agua potable á domicilio y hacer el desagüe á cañerías subterráneas.

Al efecto, entre varios vecinos de esta villa se ha reunido el capital necesario para emprender tan magna empresa, la cual será dirigida por el culto ingeniero don Cornelio Arellano, hijo de aquella población.

Felicitamos al vecindario de Kaparoso por el gran adelanto que trata de establecer.

Se salvó el país!—En un consejo de ministros celebrado en Madrid, se resolvió que Alfonso patrocine las fiestas que han de celebrarse el próximo mes de Julio en Pamplona, con motivo del centenario de la batalla de las Navas de Tolosa.

Dichas fiestas prometen resultar brillantísimas, á juzgar por los preparativos que se llevan á cabo.

Y después de leído esto ¿qué se le ocurre al lector?

Una orquesta sinfónica—Ha causado excelente efecto entre los aficionados á la música de Pamplona, la idea de fundar una orquesta sinfónica para dar conciertos á los socios que se inscriban.

Hasta ahora se cuenta ya con 60 profesores.

Se denominará la nueva entidad «Orquesta Sinfónica Santa Cecilia», formando parte todos los músicos de la antigua Sociedad de conciertos Santa Cecilia, cuyo nombre se universalizó con los conciertos dados con ella por el eminente Sarasate.

Enseguida se dará forma á la idea y se dirigirá una circular al vecindario.

BIZKAYA

Los sucesos de Bermeo—A fin de que nuestros lectores puedan irse formando idea de lo ocurrido en Bermeo, publicamos uno de los sueltos aparecidos en un periódico basko, no de los más afectos á la causa que los amotinados de Bermeo defienden.

Después de este juicio probablemente haremos públicos otros, en atención á la importancia de esos incidentes, que han sido por espacio de mucho tiempo el principal tema de las conversaciones entre propios y extraños, suscitando á la vez algunas polémicas.

Dice así el colega aludido:

«Esta tarde se recibieron noticias particulares dando cuenta de haberse registrado anoche graves sucesos en Bermeo.

Aunque se tenían noticias oficiales desde primera hora de la mañana, las autoridades se las reservaron.

Como es sabido, la mayoría, casi la totalidad del pueblo de Bermeo estaba indignado contra el nombra-

miento de alcalde de real orden á favor de don Teodoro de Bidaechea.

En Bermeo, las pasiones políticas han llegado á un grado de exaltación tan grande, que no pueden compararse con ningún otro pueblo de la provincia.

El señor Bidaechea dicen que representaba un antiguo caciquismo que ya está en baja, habiéndose manifestado contra él varios elementos políticos, entre los que figuran los nacionalistas y los liberales, habiéndose formado un núcleo que se denomina «Conjunción anticaciquista».

Esta conjunción tiene todos los puestos del Ayuntamiento, menos el del señor Bidaechea y el de un concejal amigo suyo.

Ultimamente, los elementos de la conjunción anticaciquista propusieron para alcalde al señor Uranga, persona que aceptó el diputado á Cortes por el distrito, señor Gandarias, quien no obstante ser amigo íntimo del señor Bidaechea, estaba persuadido de que, dada la impopularidad de éste, su elevación á la alcaldía ocasionaría graves sucesos.

Conocidos son los actos de protesta realizados contra el señor Bidaechea, hasta el punto de haber pretendido varias veces los grupos invadir la Casa Consistorial.

Anoche celebraba el Ayuntamiento sesión en segunda convocatoria y los pescadores, después de terminadas sus faenas, en vez de marchar á cenar á sus casas, se fueron congregando frente al Ayuntamiento.

Los ánimos estaban muy caldeados.

Poco á poco fueron llegando los empleados y los concejales.

Los grupos esperaban con impaciencia que llegase el alcalde, pero se vieron defraudados, pues el señor Bidaechea se encontraba ya dentro de la Casa Consistorial desde primera hora de la tarde.

Terminada la sesión salieron los concejales anticaciquistas y fueron ovacionados por los grupos.

Faltaba por salir el alcalde, y los alborotadores comenzaron á gritar: ¡Que salga el toro, que salga el toro!

A las nueve de la noche, los grupos, cansados de gritar, decidieron asaltar el Ayuntamiento.

Arrollaron á los guardias municipales que estaban á la puerta, les causaron algunas contusiones y subieron á las dependencias de la Casa Consistorial.

Una vez en el interior de ella, echaron abajo varias puertas y derribaron los muebles colocados detrás de ellas para reforzarlas.

Después de recorrer diversas dependencias encontraron al alcalde y le golpearon sañudamente.

El primer impulso de los amotinados fué arrojar al alcalde por uno de los balcones, pero se impuso el criterio de otros, que era el de arrastrar á dicha autoridad.

Se apoderaron del alcalde y arrastrándole lo bajaron á la calle, siendo acogida su presencia con un infernal griterío.

Los grupos de amotinados siguieron arrastrando al alcalde y en esta forma lo llevaron hasta el portal de su casa.

Cuando lo dejaron allí herido y maltrecho apareció la guardia civil de infantería y caballería.

Las fuerzas, previos los tres toques de atención dieron una carga y los amotinados se disolvieron rápidamente.

Algunos de ellos resultaron con contusiones á consecuencia de la carga de la guardia civil.

Las lesiones sufridas por el alcalde son leves.

El jefe de las fuerzas de la guardia civil allí concentradas, explica el no haber podido evitar lo sucedido, diciendo que el alcalde le dió órdenes de tener las fuerzas acuarteladas y no salir á la calle hasta que se le avisara.

Ha agregado que se le avisó tarde, cuando el alcalde había sido ya arrastrado hasta el portal de su casa.

Después de los sucesos la tranquilidad quedó restablecida.

Al día siguiente de ocurrir estos sucesos, el mismo colega agregaba entre otras cosas:

«El capitán de la guardia civil, que estaba en Bermeo al frente de las fuerzas allí enviadas, se trasladó



á Gernika para revistar á las que se encuentran en esta villa, pero regresará mañana á Bermeo en previsión de que allí ocurra algo con motivo de celebrar sesión el Ayuntamiento, aunque se cree que no le presidirá el alcalde señor Bidaachea, quien no ha salido aún de casa desde el día de los sucesos.

Un periódico da cuenta de haber sido detenido en Bermeo el profesor de la Escuela de Artes y Oficios, señor Gaminde, siendo luego puesto en libertad y organizándose con tal motivo una manifestación de protesta frente á la casa del alcalde.

Se reunieron los elementos anticaciquistas, conviniendo en la necesidad de organizar una importante manifestación de protesta en Bilbao, con la que se quiere evidenciar ante las primeras autoridades de la provincia la importancia de la protesta contra el alcalde señor Bidaachea.

Se nombró la Comisión encargada de organizar el transporte de los manifestantes.»

Un inspector.—Procedente de Madrid llegó á Bilbao un inspector del Ministerio de la Gobernación con el objeto de trasladarse á Bermeo y hacer un estudio de la situación por que atraviesa la población, procurando aunar voluntades entre los elementos que persiguen la destitución del alcalde y los amigos del señor Bidaachea.

Otro escándalo en Bermeo.—Cortamos de un colega:

«En Bermeo celebró anoche sesión el Ayuntamiento, registrándose con tal motivo el consiguiente escándalo.

Se habían adoptado grandes precauciones.

A las ocho de la noche, al salir de la Casa Consistorial el alcalde, el público que se hallaba en las calles inmediatas, contenido por la benemérita, prorrumpió en gritos, pidiendo unos la destitución del alcalde y dando vivas otros.

Retiráronse las fuerzas y se congregó frente á la casa del alcalde un nutrido grupo compuesto de hombres, mujeres y chicos.

Intervino nuevamente la fuerza pública y dispersó á los grupos.

A las nueve de la noche quedó restablecido el orden, retirándose la guardia civil.»

Que vienen las chinas!—Las autoridades de Bilbao recibieron un aviso previniéndoles que estaban en camino de la ciudad unas cuantas curanderas chinas; gentes peligrosas, así por el dinero que estafan cuanto por los daños que causan á los infelices enfermos.

Algunos bilbaínos, sintiendo curiosidad por conocer á las hijas del Celeste Imperio se preparan á recibir las y hasta se encuentran animados para ofrecerles un banquete. El buen humor, señores, llega hasta ese punto!

Juego de compadres.—Los elementos que constituyen el comité liberal de Bilbao se muestran sumamente enojados por la pasividad que esta autoridad viene demostrando en la cuestión de Bermeo, en la que tienen puesto todo su interés por lo mismo que fué provocada por ellos.

Esto hace que se hayan ahondado aún más las diferencias que desde hace algún tiempo separan á dicha autoridad del referido comité, y no será nada extraño el que éste vuelva á instar cerca del gobierno por la destitución del señor Nobella.

Sensible fallecimiento.—Ha dejado de existir en Bilbao el respetable caballero D. Cayetano A. de Oxañiti y Zumaran, persona modestísima y de costumbres ejemplares que deberían servir de ejemplo para sus convecinos.

Fué diputado Foral de Bizcaya y ocupó también el cargo de concejal del Ayuntamiento de Bilbao.

Formó parte como vocal en la Junta de Agricultura, Industria y Comercio y fué Consejero del ferrocarril de Tudela á Bilbao.

Su carácter bondadoso le captó siempre las simpatías de todos cuantos le trataban y hasta hace poco tiempo, á pesar de su avanzada edad, gozaba de perfecta salud.

La conducción de los restos á la última morada, fué una verdadera manifestación de duelo y la prensa de Bilbao, le ha dedicado sentidas notas necrológicas.

Un ferrocarril.—Una comisión de la junta gestora del ferrocarril secundario de Bermeo á Lekeitio, ha estado en Bilbao y conferenció con la Diputación sobre asuntos relacionados con este problema.

Han dicho los comisionados que salían en breve para Madrid acompañados de algún diputado á fin de completar sus gestiones y que estaban muy bien impresionados sobre el resultado de éstas.

Allá ellos.—Dice un diario bilbaíno:

«Esta noche, los socios monárquicos del Club Náutico, celebraron un banquete para festejar el santo del rey, con asistencia de las autoridades, amenizando el acto de la banda del regimiento de Garellano.

Con este motivo se congregó en la Plaza de Arriaga un gentío inmenso.

Los grupos, interpretando el banquete como una manifestación maurista, dieron mueras á Maura y se lanzaron varias piedras contra la terraza en donde se verificaba la comida, rompiendo varios cristales.

Intervino la policía y detuvo á un individuo.»

LAPURDI, BENABARRE, SUBEROA

San Juan de Luz.—Durante la noche del 25 al 26 del pasado mes de Enero un violento incendio destruyó el granero y almacén de forrajes del señor Pedro Etchepare.

Ignórase el origen del siniestro, que pudo ser cortado gracias á los auxilios prestados por los vecinos que lograron aislar el incendio.

Los daños se calculan en 10 mil francos.

Los inmuebles estaban asegurados en la Compañía Urbana.

—La última semana del mes de Enero fué soberbia para los pescadores.

El último domingo, los nueve vapores que se dedican á la pesca con red, han obtenido alcanzar más de 300 mil sardinas. El que mayor carga obtuvo fué el «Elisabeth»: 52 mil.

El precio de venta fué el de 20 francos el millar.

Hendaya.—El tranvía de la estación á la plaza ha transportado durante el último año 385.810 viajeros; el número de viajeros transportados durante el año anterior fué el de 293.166.

Bayona.—Se celebró con gran pompa una misa de aniversario por la muerte de Luis XVI en la iglesia de San Andrés.

Acompañó á la misa en el órgano el señor Cristián d'Elbec, discípulo del célebre organista Augusto Masson, á quien hizo honor.

Al acto concurrió gran número de realistas de Bayona y de los pueblos cercanos.

Anglet.—Una irreparable desgracia acaba de invadir el hogar de las familias Bernain y Le Barillier. Mr. D'Anglet ha muerto de repente en París, á causa de un ataque cardíaco.

Es trágico recordar las desgracias sufridas por esta familia en el corto espacio de algunos años.

Mr. Eugenio Bernain murió de repente en un coche el 15 de Enero de 1897, yendo de viaje por la carretera de San Juan de Luz, en compañía de su hija; iban á asistir á una audición musical de la Sociedad religiosa Carlos Bordes.

La señora Bernain, madre, murió de la misma manera en la fiesta de la Adoración de los Angeles, en el momento en que, con sus jardineros y hortelanos, confeccionaba ramos y guirnaldas para el decorado de la iglesia; por último, Pablo Bernain, que acaba de morir, perdió á su mujer y su hijo en la catástrofe del sud-expreso á St-Peurs-de-Marenes.